

СОДЕРЖАНИЕ

ПРЕДИСЛОВИЕ	2
1. МЕРЫ БЕЗОПАСНОСТИ ПРИ ЭКСПЛУАТАЦИИ СКУТЕРА.	3
2. ПРЕДПРОДАЖНАЯ ПОДГОТОВКА И КОМПЛЕКТНОСТЬ.	4
3. ТЕХНИЧЕСКИЕ ХАРАКТЕРИСТИКИ.....	5
4. РАСПОЛОЖЕНИЕ ОСНОВНЫХ УЗЛОВ.....	8
5. ОРГАНЫ УПРАВЛЕНИЯ И ПРИБОРЫ	9
6. ЗАПРАВКА МОТОЦИКЛА ТОПЛИВОМ	15
7. ОСМОТР ПЕРЕД ПОЕЗДКОЙ	15
8. ЗАПУСК ДВИГАТЕЛЯ	16
9. ОСНОВЫ УПРАВЛЕНИЯ МОТОЦИКЛОМ.....	17
10. ОБКАТКА МОТОЦИКЛА	19
11. ТЕХНИЧЕСКОЕ ОБСЛУЖИВАНИЕ	20
12. УСТРАНЕНИЕ НЕИСПРАВНОСТЕЙ.....	29
13. ПРОЦЕДУРА КОНСЕРВАЦИИ.....	31
14. ПРОЦЕДУРА РАСКОНСЕРВАЦИИ	32
15. ПОЛОЖЕНИЕ О ГАРАНТИИ	32

ПРЕДИСЛОВИЕ

Уважаемый покупатель!

Благодарим вас за покупку мотоцикла Patron, модели TRIBUTE 150.

Приобретенный Вами мотоцикл – это удобное, простое в эксплуатации транспортное средство, сочетающее в себе легкость в управлении, маневренность, комфорт и надежность. Оснащенный экономичным четырехтактным двигателем с электрозапуском, передним дисковым тормозом мотоцикл имеет небольшую массу и эффективные подвески колес, благодаря чему управление мотоциклом не требует больших физических усилий и длительного обучения.

ВНИМАНИЕ! МОТОЦИКЛ МОДЕЛИ TRIBUTE 150 ПОДЛЕЖИТ ОБЯЗАТЕЛЬНОЙ РЕГИСТРАЦИИ В ГИБДД И МОЖЕТ ЭКСПЛУАТИРОВАТЬСЯ ТОЛЬКО ПРИ НАЛИЧИИ ГОСУДАРСТВЕННОГО НОМЕРНОГО ЗНАКА.

Внимательно прочитайте данное руководство и приступайте к эксплуатации мотоцикла лишь в случае полной уверенности, что Вы усвоили весь объем представленной в нем информации.

В руководство по эксплуатации включены краткие сведения по устройству мотоцикла, принципам работы его узлов и агрегатов, сведения, необходимые для правильной эксплуатации мотоцикла, а также технические характеристики.

ВНИМАНИЕ! ДАННОЕ РУКОВОДСТВО СОДЕРЖИТ ПОСЛЕДнюю КО ВРЕМЕНИ ПЕЧАТИ ИНФОРМАЦИЮ. В СВЯЗИ С ПОСТОЯННОЙ РАБОТОЙ ПО СОВЕРШЕНСТВОВАНИЮ ИЗДЕЛИЯ В КОНСТРУКЦИЮ МОГУТ БЫТЬ ВНЕСЕНЫ ИЗМЕНЕНИЯ, НЕ ОТРАЖЕННЫЕ В НАСТОЯЩЕМ РУКОВОДСТВЕ.

Если у Вас возникнут вопросы, пожалуйста, свяжитесь с продавцом или уполномоченной сервисной станцией. Данное руководство – неотъемлемая часть мотоцикла и должно находиться у владельца мотоцикла, даже если он перепродан.

Срок службы изделия 5 лет.

ВНИМАНИЕ! При эксплуатации мотоцикла всегда следует помнить о мерах безопасности, чтобы не причинить вред себе и окружающим. Пожалуйста, внимательно изучите, и неукоснительно выполняйте следующие рекомендации.

1. МЕРЫ БЕЗОПАСНОСТИ ПРИ ЭКСПЛУАТАЦИИ МОТОЦИКЛА

ВНИМАНИЕ! В соответствии с действующим законодательством к управлению мотоциклом TRIBUTE 150, допускаются лица, имеющие водительское удостоверение категории А. Наличие на голове водителя и пассажира застегнутого защитного мотошлема обязательно!

Перед каждой поездкой контролируйте техническое состояние мотоцикла в соответствии с разделом «Осмотр перед поездкой».

ВНИМАНИЕ! Если Вы нездоровы, употребляли сильнодействующие лекарства или алкоголь, откажитесь от поездки на мотоцикле. Помните, что даже малое количество выпитого алкоголя резко снижает быстроту реакции водителя, а значит безопасность его самого и окружающих.

Во время поездок на мотоцикле рекомендуем Вам быть одетым в соответствующую одежду; наибольшую безопасность обеспечивает облегчающая одежда из кожи или плотной ткани со светоотражающими элементами, защитный шлем, очки, кожаные перчатки и обувь на низком каблуке. На время поездок старайтесь не надевать слишком длинную и свободную одежду со свисающими элементами (длинные или широкие пальто, юбки и др.), т.к. это может привести к серьезной аварии.

ВНИМАНИЕ! При работе двигателя глушитель и другие детали выпускной системы сильно нагреваются и остаются горячими некоторое время после остановки. Не прикасайтесь к ним и избегайте контакта деталей системы выпуска с горючими материалами. Останавливайте мотоцикл вдали от сухой травы и легковоспламеняющихся веществ.

Не превышайте пределов и ограничений, касающихся режимов обкатки, максимальной скорости и нагрузки, износа тормозных колодок, давления воздуха в шинах и износа их протектора. Строго соблюдайте правила дорожного движения, учитывайте погодные условия и Ваши навыки управления мотоциклом.

ВНИМАНИЕ! Будьте особенно осторожны при движении по мокрой дороге, так как в этом случае резко возрастает тормозной путь и опасность возникновения заноса.

Конструкция мотоцикла полностью отвечает действующим на день выпуска стандартам безопасности и нормам по содержанию вредных веществ в отработавших газах.

ВНИМАНИЕ! Для того, чтобы мотоцикл продолжал отвечать требованиям экологии и безопасности, пожалуйста, выполняйте техническое обслуживание согласно графика и инструкций, приведенных в данном руководстве и в сотрудничестве с продавцом или уполномоченной сервисной станцией.

2. ПРЕПРОДАЖНАЯ ПОДГОТОВКА И КОМПЛЕКТНОСТЬ

Торговая организация, занимающаяся реализацией мототехники, обязана провести комплекс работ по предпродажной подготовке в соответствии с «Руководством по предпродажной подготовке».

В состав предпродажной подготовки входят следующие работы:

1. Распаковка.
2. Проверка комплектности.
3. Установка в рабочее положение узлов и деталей, снятых с мотоцикла производителем для удобства транспортировки.
4. Подготовка к эксплуатации, включая проверку работоспособности систем мотоцикла, и, в случае необходимости, их регулировку.

При покупке мотоцикла внимательно проверьте:



Рис. 1 Расположение номеров двигателя и рамы

1. Правильность и полноту заполнения продавцом талона предпродажной подготовки с указанием даты продажи и названия организаций, проводивших предпродажную подготовку и продажу.
2. Соответствие номеров рамы (рис. 1, поз. 1) и двигателя (рис. 1, поз. 2) на мотоцикле и в талоне предпродажной подготовки. Номер рамы отштампован на правой стороне рулевой колонки; серийный номер двигателя отштампован на левой стороне нижней части картера двигателя.

3. Наличие в талоне предпродажной подготовки печатей или штампов и подписей представителей торгующей организации и организации, проводившей предпродажную подготовку.

4. Комплектность - к каждому мотоциклу прилагаются:

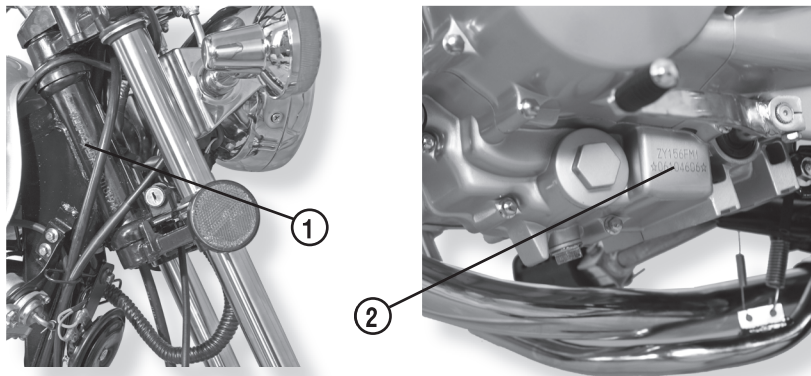
- 4.1 руководство по эксплуатации - 1 шт.;
- 4.2 руководство по гарантии. сервисная книжка - 1 шт.;
- 4.3 комплект инструментов - 1 компл.;
- 4.4 ключ замка зажигания - 2 шт.;

3. ТЕХНИЧЕСКИЕ ХАРАКТЕРИСТИКИ

3.1 Общие данные	
База мотоцикла (расстояние между осями колес), мм	1290
Длина, мм	1965
Ширина, мм	820
Высота, мм	1115
Дорожный просвет, мм	165
Вес (сухой), кг	107
Максимальная нагрузка, кг	150
Максимальная скорость, км/ч	95
Расход топлива (контрольный, после обкатки в стандартных условиях), не более, л/100 км: по шоссе по городу	3,0 3,8
Тормозной путь, при скорости 30 км/ч, не более, м	4
3.2 Двигатель	
Тип	162FMJ, 4х-тактный, одноцилиндровый, с воздушным охлаждением
Рабочий объем цилиндра, куб.см.	150
Диаметр и ход поршня, мм	56,5 x 49,5
Мощность, кВт (л.с.) при, об/мин	8,1/8000
Макс. крутящий момент, Н.м при, об/мин	9,1/7500
Степень сжатия геометрическая	9,2:1

3. ТЕХНИЧЕСКИЕ ХАРАКТЕРИСТИКИ

Система запуска	электрический и кик-стартер
Система смазки	масляный насос
Система зажигания	бесконтактная, конденсаторная
Топливо	бензин с октановым числом не менее 90
Масло	моторное масло для четырехтактных двигателей SAE15W/40
Зазор клапана впускного, мм	0,06-0,08
Зазор клапана выпускного, мм	0,06-0,08
3.3 Силовая передача, ходовая часть	
Тип привода	механический, с пятиступенчатой коробкой перемены передач
Передаточное отношение моторной передачи	4,056
Передаточное отношение к.п.п. на 1-й передаче	2,769
Передаточное отношение к.п.п. на 2-й передаче	1,882
Передаточное отношение к.п.п. на 3-й передаче	1,400
Передаточное отношение к.п.п. на 4-й передаче	1,300
Передаточное отношение к.п.п. на 5-й передаче	0,960
Передаточное отношение цепной передачи	2,800
Сцепление	многодисковое, масляной ванне, с ручным выжимом
Передняя подвеска	телескопическая вилка

3. ТЕХНИЧЕСКИЕ ХАРАКТЕРИСТИКИ

Задняя подвеска	маятниковая вилка с двумя пружинно-гидравлическими амортизаторными стойками
Размер переднего колеса	2,75-18
Размер заднего колеса	110/90-16
Тормоза, тип (передний/задний)	дисковый / барабанный
3.4 Электрооборудование	
Аккумуляторная батарея	12 N 7-4В, емк. 7 А.ч
Генератор	маховичный, преременного тока, на постоянных магнитах
Предохранитель	10 А
Свеча	NGK D8EA
Фара, ближний/дальний свет	12вольт, 35W/35W
Указатели поворотов	12вольт, 21W
Подсветка	12вольт, 1,7W
Контрольные лампы нейтрали и указателей поворотов	12вольт, 3,4W
Габаритный огонь задний/стоп-сигнал	12вольт, 5W/21W
Звуковой сигнал	12 вольт, 1,5А, 100 dB(A)
Заправочные емкости	
Бензобак, л	9,5
Картер двигателя, л	1,0

4. РАСПОЛОЖЕНИЕ ОСНОВНЫХ УЗЛОВ



Рис. 2 Вид слева

1. топливный кран
2. рычажок топливного корректора
3. центральная подставка
4. боковой упор
5. декоративная крышка воздухофильтра
6. педаль переключения передач
7. замок для мотошлема
8. крышка топливного бака

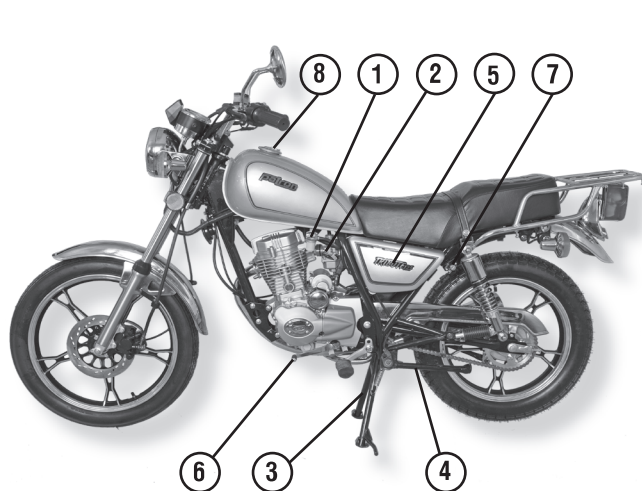

Рис. 3 Вид справа

1. замок зажигания
2. замок рулевой колонки
3. крышка аккумуляторного отсека
4. педаль для инструмента
5. педаль кик-стартера
6. педаль тормоза
7. выхлопная труба
8. глушитель

5. ОРГАНЫ УПРАВЛЕНИЯ И ПРИБОРЫ

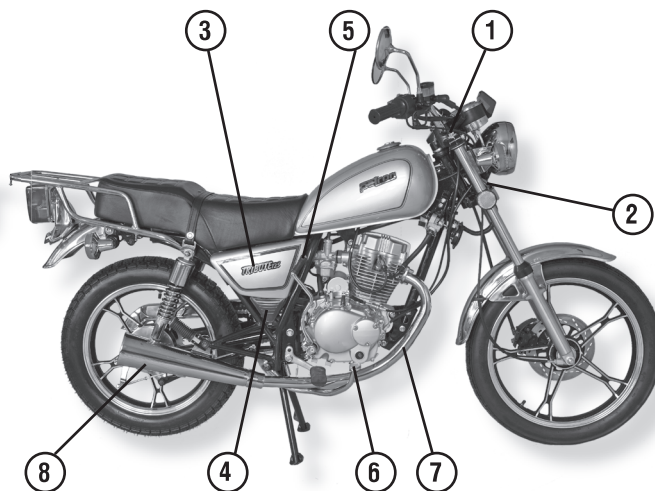

Рис. 4 Вид на руль

1. рычаг сцепления
2. рычаг тормоза переднего колеса
3. замок зажигания
4. блок переключателей на руле левый
5. блок переключателей на руле правый
6. панель приборов
7. рукоятка управления дросселем
8. зеркала заднего вида
9. крышка бензобака

Рычаг сцепления (рис. 4, поз 1).

Нажатием на рычаг разобщается муфта сцепления, в результате чего крутящий момент от двигателя не передается трансмиссии

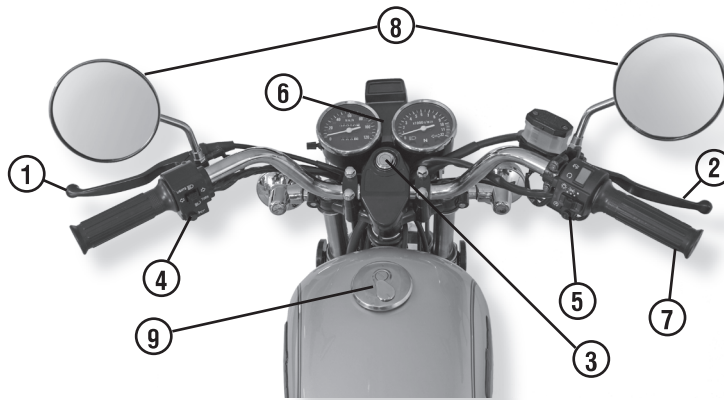
Рычаг тормоза переднего колеса (рис. 4, поз 2).

Нажатием на рычаг приводится в действие тормоз переднего колеса, при этом загорается лампа стоп-сигнала.

Рукоятка управления дросселем (рис. 4, поз 7).

Рукоятка управления дросселем используется для регулирования скорости. Для увеличения скорости рукоятку поворачивают на себя; для уменьшения скорости поворачивают от себя или отпускают (при этом дроссель переместится под действием пружины в положение, соответствующее работе на холостом ходу).

5. ОРГАНЫ УПРАВЛЕНИЯ И ПРИБОРЫ



Рис. 5 Замок зажигания

Замок зажигания (рис. 5). Замок зажигания имеет следующие положения ключа:

- ⊗ - все потребители тока выключены. Запуск двигателя невозможен, ключ можно вставить или вынуть из замка.
- ↻ - включены цепи зажигания, электростартера, освещения, стоп-сигнала, указателей поворотов. Возможен запуск двигателя, ключ нельзя вынуть из замка.
- P - (parking) – включены габаритные огни и подсветка приборов; ключ можно вынуть из замка. Используется при необходимости оставить мотоцикл в темное время суток на неосвещенном участке проезжей части для кратковременной стоянки.

ВНИМАНИЕ! Длительная стоянка мотоцикла с включенными габаритными огнями может привести к полному разряду аккумулятора.







Рис. 6 Замок блокировки рулевого управления

Замок блокировки рулевого управления (рис.6. поз.1) Чтобы заблокировать рулевое управление, поверните руль до упора влево, вставьте ключ в замочную скважину, поверните ключ на 180 градусов по часовой стрелке и выньте его. Чтобы разблокировать рулевое управление, проделайте операцию в обратном порядке

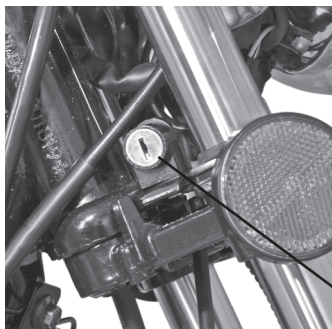
ВНИМАНИЕ! Оставляя мотоцикл, проверьте, заблокирован ли руль. Если руль трудно закрыть, слегка покачайте его из стороны в сторону.

5. ОРГАНЫ УПРАВЛЕНИЯ И ПРИБОРЫ



 **Переключатель указателей поворотов и света фар** (рис. 7, поз. 1). Переключатель указателей поворотов и света фар используется для включения и выключения указателей поворотов и переключения фары в режим ближнего или дальнего света. Для включения указателей сдвиньте рычажок вправо или влево от среднего положения. При этом начнут мигать указатели поворотов и лампа-индикатор на панели приборов. Для прекращения работы указателей поворотов верните рычажок в среднее положение.

Для переключения фары в режим ближнего света установите рычажок в положение  для включения дальнего света установите рычажок в положение 

ВНИМАНИЕ! Выключайте указатели поворотов, когда отпадает необходимость в их работе, чтобы не вводить в заблуждение других участников движения.

Кнопка звукового сигнала (рис. 7, поз. 2). В случае необходимости подачи звукового сигнала нажмите на кнопку 

Выключатель световых приборов (рис. 8, поз. 1) имеет три фиксированных положения:

-  выключены фара, освещение панели приборов, задний фонарь,
-  включены освещение панели приборов, передний габаритный огонь, задний фонарь
-  включены фара, освещение панели приборов, задний фонарь.

 **Кнопка электростартера** (рис. 8, поз. 2) служит для запуска двигателя.

ВНИМАНИЕ! Запуск двигателя с помощью электростартера возможен только на нейтральной передаче или при выжатом сцеплении.

Поверните ключ зажигания в положение , включите нейтральную передачу или выжмите сцепление и нажмите кнопку электростартера. Сразу после запуска двигателя отпустите кнопку.



Рис. 7 Блок переключателей на руле левый



Рис. 8 Блок переключателей на руле правый

5. ОРГАНЫ УПРАВЛЕНИЯ И ПРИБОРЫ

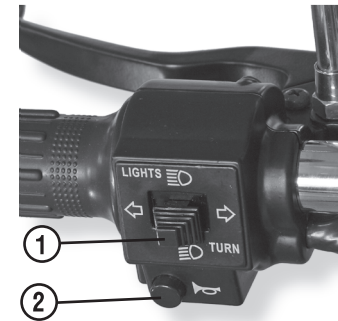

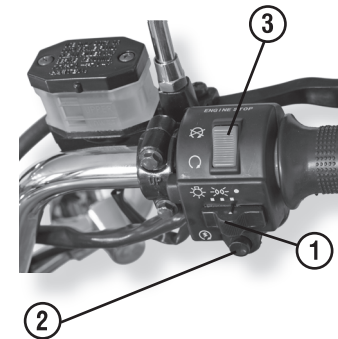

Рис. 9. Панель приборов

ВНИМАНИЕ! Кнопку электростартера при запуске двигателя, удерживайте нажатой не более 4-5сек. Если двигатель не запустился, сделайте паузу 10-15сек. и повторите попытку. Не нажимайте кнопку электростартера при запущенном двигателе, т.к. это приведет к поломке электростартера.

Стоп-двигатель (рис.8 поз.3) имеет два фиксированных положения:

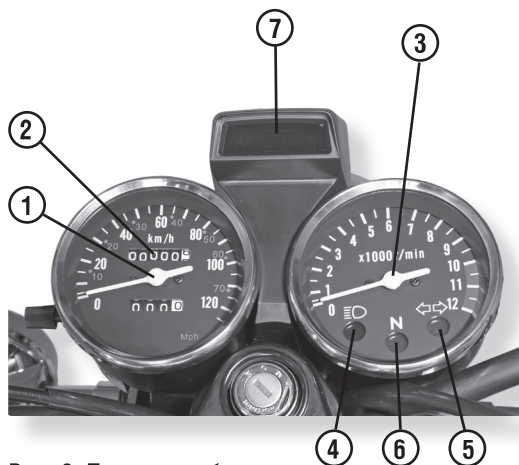
-  - система зажигания выключена; запуск двигателя невозможен, состояние других электрических цепей мотоцикла зависит от положения ключа в замке зажигания.
-  - система зажигания включена; двигатель можно запустить.

Спидометр (рис. 9, поз. 1) показывает скорость движения мотоцикла (в километрах в час).

Одометр (рис. 9, поз. 2) показывает пробег мотоцикла в километрах от начала эксплуатации.

Тахометр (рис. 9, поз. 3) показывает скорость вращения коленчатого вала двигателя (в оборотах в минуту).

ВНИМАНИЕ! Красная зона тахометра предупреждает о том, что двигатель работает на чрезмерных оборотах. Превышение максимально рекомендованных оборотов может вызвать серьёзное повреждение двигателя.

Контрольная лампа дальнего света фары (рис. 9, поз. 4) указывает на включение дальнего света.

Контрольные лампы указателей поворотов (рис. 9, поз. 5) указывают на включение указателей поворотов.



Контрольная лампа нейтральной передачи (рис. 9, поз.6) указывает на включение нейтральной передачи.

Контрольные лампы включенной передачи (рис. 9, поз.7) указывают на включение соответствующей передачи.

5. ОРГАНЫ УПРАВЛЕНИЯ И ПРИБОРЫ

Крышка бензобака (рис. 10). Для открывания бензобака сдвиньте за выступ защитный колпак замка, вставьте ключ зажигания в скважину замка и поверните его по часовой стрелке на четверть оборота. Извлеките крышку бензобака из заливной горловины. После заправки, удерживая ключ повернутым по часовой стрелке до упора, установите крышку на место меткой вперед, плотно прижмите ее к горловине бензобака, заприте крышку бензобака поворотом ключа против часовой стрелки и закройте замок защитным колпаком.

Топливный кран (рис. 11) имеет три положения:

-  - закрыт; топливо не поступает из бака в карбюратор. Используется во время стоянки.
-  - открыт; топливо поступает из бака в карбюратор.
-  – открыта резервная емкость топливного бака (около 2 литров), топливо поступает из бака в карбюратор. Необходимо как можно быстрее заправить бак.

После заправки переведите топливный кран в положение .

Замок держателя шлема (рис. 12) предназначен только для хранения шлема, во время нахождения мотоцикла на стоянке. Вставьте ключ зажигания в замок и поверните его по часовой стрелке до упора: при этом фиксирующая скоба замка сдвинется вниз (замок открыт), а ключ невозможно вынуть из замка. Для запираения замка необходимо повернуть ключ против часовой стрелки до упора.

ВНИМАНИЕ! Не оставляйте шлем пристегнутым к держателю во время движения. Не пристегивайте к держателю ничего, кроме шлема.



Рис. 10 Крышка бензобака



Рис. 11 Топливный кран

5. ОРГАНЫ УПРАВЛЕНИЯ И ПРИБОРЫ

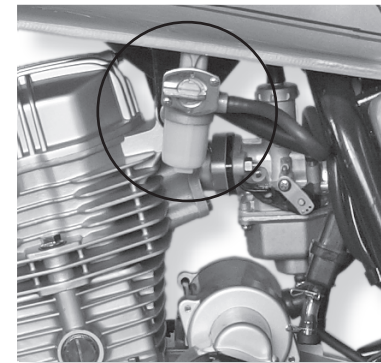

Рис. 12. Замок держателя шлема

Педаль переключения передач (рис. 2, поз.6) расположена на левой стороне двигателя. В соответствии с международными стандартами нейтральное положение находится между первой и второй передачами. Включение первой передачи осуществляется нажатием на педаль носком ноги вниз. Включение второй, третьей, четвертой и пятой передач производится нажатием на педаль вверх. Переключение с высшей передачи на низшую осуществляется в противоположном направлении. Номер включенной передачи высвечивается соответствующим индикатором на панели приборов.

ВНИМАНИЕ! Будьте внимательны при переключении передач, выбирайте передачу, соответствующую скорости движения мотоцикла.

Педаль кик-стартера (рис. 3 поз. 5). Для пуска двигателя включите нейтральную передачу, откиньте педаль кик-стартера, энергично нажмите на нее ногой вниз. После пуска двигателя возвратите педаль кик-стартера в исходное положение.

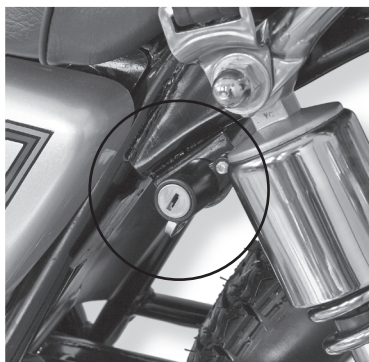
ВНИМАНИЕ! Не забывайте возвращать педаль кик-стартера в исходное положение во избежание травм.

Центральная подставка и боковой упор (рис. 2 поз. 3, 4). Для того чтобы установить мотоцикл на центральную подставку, нажмите ногой на ее лапку и потяните мотоцикл левой рукой за руль на себя, одновременно правой рукой приподнимая заднюю часть мотоцикла за багажник.

ВНИМАНИЕ! Во избежание падений мотоцикла устанавливайте его на центральную подставку или боковой упор на ровной твердой поверхности.

Для того чтобы использовать боковой упор, отведите его ногой в сторону до конца. При этом сработает датчик, блокирующий работу двигателя при откинутом боковом упоре. Перед запуском двигателя возвратите боковой упор в исходное положение.

ВНИМАНИЕ! Запуск двигателя при откинутом боковом упоре невозможен. Перед началом движения убедитесь в том, что центральная подставка и боковой упор вернулись в исходное положение.

6. ЗАПРАВКА МОТОЦИКЛА ТОПЛИВОМ

ВНИМАНИЕ! Заправку мотоцикла проводите при заглушенном двигателе.

Установите мотоцикл на центральную подставку и откройте крышку бензобака. Залейте в бак бензин с октановым числом не ниже 90.

Уровень топлива в баке заправленного мотоцикла не должен превышать нижней поверхности крышки бензобака, т.е. должен быть ниже кромки горловины бензобака на 4-5 см.

ВНИМАНИЕ! Не допускайте розлива топлива во время заправки. Не переполняйте бак выше указанного уровня.

7. ОСМОТР ПЕРЕД ПОЕЗДКОЙ

Перед поездкой на мотоцикле контролируйте его техническое состояние. Особое внимание обращайте на исправность деталей, узлов и систем, влияющих на безопасность движения.

Рулевое управление	Надежность закрепления руля. Отсутствие люфтов в подшипниках рулевой колонки при качании вверх-вниз за рукоятки руля. Отсутствие заедания и сопротивления при повороте руля.
Тормоза	Эффективность работы переднего и заднего тормозов, соответствие регулировок регламентированным данным руководством. Свободный ход, измеренный на конце рычага переднего тормоза должен составлять 8-15мм, а педали заднего тормоза 20-30мм.
Шины	Давление воздуха в шинах (переднее колесо – 175кПа; заднее колесо – 225кПа.), отсутствие повреждений – трещин, порезов. Наличие протектора глубиной не менее 1,5 мм.
Топливо	Достаточное количество топлива для поездки.
Моторное масло	Достаточный уровень масла в картере двигателя.
Светотехника	Функционирование и чистота фары, заднего фонаря, подсветки приборов и контрольных ламп, указателей поворотов и стоп-сигнала.
Звуковой сигнал	Исправность
Рукоятка привода дроссельной заслонки	Легкость вращения, отсутствие заеданий, возвращение в исходное положение без внешних воздействий
Зеркала заднего вида и светоотражатели	Правильность регулировки зеркал, чистота и отсутствие повреждений зеркал и светоотражателей

8. ЗАПУСК ДВИГАТЕЛЯ



Рис. 13. Рычажок топливного корректора

ВНИМАНИЕ! Запуск двигателя при откинутах боковом упоре невозможен.

Перед запуском двигателя вы должны проверить количество топлива в бензобаке и уровень моторного масла в картере двигателя.

ВНИМАНИЕ! Не запускайте двигатель в закрытом помещении, т. к. выхлопные газы токсичны и могут вызвать тяжелое отравление!

Включите нейтральную передачу. Убедитесь, что боковой упор убран. Перед запуском холодного двигателя поверните рычажок топливного корректора (рис. 13) на одно (при температуре окружающего воздуха выше +10°C) или два деления вверх, затем вставьте ключ в замок зажигания, поверните его по часовой стрелке в положение  и, убедившись, что контрольная лампа нейтральной

передачи горит, нажмите на кнопку пуска двигателя (электростартера) .

ВНИМАНИЕ! Отпустите кнопку пуска, как только двигатель запустился. Не удерживайте ее нажатой непрерывно более 4-5сек.

Прогрейте двигатель до тех пор, пока он не будет устойчиво работать на холостых оборотах и быстро, без «провалов» набирать обороты при повороте рукоятки управления дросселем. В процессе прогрева переведите рычажок топливного корректора в нижнее положение.

Если двигатель не запустился, сделайте паузу 10-15сек., прежде, чем повторить попытку. После 3-х - 4-х попыток, попробуйте запустить его с помощью кик-стартера.

Запуск прогретого двигателя осуществляется без принудительного обогащения топливной смеси посредством топливного корректора. Если при нажатии на кнопку пуска прогретый двигатель не запустился в течение 2-3 сек., поверните рукоятку управления дросселем на 1/8 – 1/4 хода.

В случае невозможности запуска двигателя с помощью электростартера (например, при разряженной аккумуляторной батарее), запустите двигатель, используя педаль кик-стартера. Процедура запуска с помощью кик-стартера аналогична запуску электростартером.

9. ОСНОВЫ УПРАВЛЕНИЯ МОТОЦИКЛОМ

9.1. НАЧАЛО ДВИЖЕНИЯ. ПЕРЕКЛЮЧЕНИЕ ПЕРЕДАЧ.

Запустите и прогрейте двигатель согласно п.8 «Запуск двигателя». Снимите мотоцикл с центральной подставки и, держась за рукоятки руля двумя руками, сядьте на седло. Опираясь правой ногой о поверхность дорожного полотна, поставьте левую ногу на подножку водителя.

ВНИМАНИЕ! *Прежде чем начать движение, убедитесь, что не создадите помех другим участникам дорожного движения и включите левый указатель поворота.*

Нажмите левой рукой на рычаг сцепления и включите первую передачу, плавно, но энергично нажав левой ногой на педаль переключения передач вниз. Поворачивая рукоятку управления дросселем на себя, плавно отпуская рычаг сцепления, начинайте движение и постепенно набирайте скорость.

ВНИМАНИЕ! *Резкий поворот рукоятки управления дросселем и слишком быстрое отпускание рычага сцепления может служить причиной рывка, пробуксовки и даже переворота мотоцикла. Будьте особенно осторожны при начале движения и разгоне на мокрой, скользкой дороге.*

Набрав достаточную скорость, одновременно повернув рукоятку управления дросселем от себя и энергично нажав на рычаг сцепления, включите вторую передачу, нажав носком ноги на педаль переключения передач вверх. В процессе дальнейшего набора скорости последовательно переключайте передачи аналогичным образом, вплоть до высшей, 5-й передачи. Номер включенной передачи высвечивается соответствующим индикатором на панели приборов. Переключение с высшей передачи на низшую осуществляется в противоположном направлении.

ВНИМАНИЕ! *Будьте внимательны при переключении передач, выбирайте передачу, соответствующую скорости движения мотоцикла.*

9. ОСНОВЫ УПРАВЛЕНИЯ МОТОЦИКЛОМ

9.2. РЕГУЛИРОВКА СКОРОСТИ

Скорость мотоцикла регулируется поворотом рукоятки управления дросселем: поворот на себя – ускорение (вращать медленно), поворот от себя (или отпущение) – замедление.

ВНИМАНИЕ! Избегайте резких манипуляций с рукояткой управления дросселем, особенно при прохождении поворотов и при движении по скользкой дороге.

9.3. ТОРМОЖЕНИЕ

Во избежание возникновения аварийных ситуаций, связанных с резким торможением, заблаговременно снижайте скорость при приближении к препятствию или месту остановки. Рекомендуется осуществлять торможение посредством совместного использования переднего и заднего тормозов. Для торможения поверните рукоятку управления дросселем от себя до упора и нажмите на рычаг переднего тормоза и педаль заднего тормоза, соизмеряя усилие нажатия с необходимым темпом замедления мотоцикла. Помните, что резкое торможение может привести к блокировке колес, заносу и падению мотоцикла.

ВНИМАНИЕ! Будьте особенно осторожны при движении по мокрой, скользкой дороге, так как в этом случае резко возрастает тормозной путь и вероятность возникновения заноса из-за ухудшения сцепления шин мотоцикла с дорожным полотном. Кроме того, снижается эффективность тормозов из-за увлажнения тормозных колодок.

9.4. ОСТАНОВКА И СТОЯНКА

Включите заблаговременно указатель поворота, чтобы предупредить других участников движения о своем намерении остановиться. Торможение осуществляйте в соответствии с рекомендациями, изложенными в пункте «торможение». После полной остановки мотоцикла заглушите двигатель, повернув ключ зажигания в положение .

ВНИМАНИЕ! Не выключайте зажигание во время движения мотоцикла, т.к. в этом случае произойдет размыкание электрических цепей, что может привести к аварии.

Поставьте мотоцикл на центральную подставку. Убедитесь, что не создаете помехи движению транспорта. Заприте замок руля для предотвращения возможной кражи.

ВНИМАНИЕ! Не оставляйте мотоцикл на склоне или рыхлой поверхности; он может упасть.

10. ОБКАТКА МОТОЦИКЛА

Надежность, безотказная и долговечная работа мотоцикла зависят от начального периода эксплуатации. Во время обкатки происходит приработка рабочих поверхностей деталей и узлов.

Продолжительность обкатки мотоцикла установлена 1600 км. При обкатке выполняйте следующие требования: необходимо менять число оборотов двигателя и не давать работать двигателю на постоянной скорости длительное время, не перегружать двигатель, избегать езды по тяжелым дорогам.

Рекомендуемые пределы по открытию дроссельной заслонки двигателя и максимальной скорости движения в период обкатки.

Пробег	Предел открытия дроссельной заслонки	Максимальные обороты двигателя
Первые 800 км	60%	не свыше 5000 об/мин.
800-1600 км	80%	не свыше 7500 об/мин.
Свыше 1600 км	100%	не свыше 8500 км/час

ВНИМАНИЕ! *Вовремя выполненное техническое обслуживание обеспечит оптимальную работоспособность двигателя.*

11. ТЕХНИЧЕСКОЕ ОБСЛУЖИВАНИЕ

Периодичность технического обслуживания в гарантийный и послегарантийный период.

Операции	1000 км (ТО-1)	4000 км (ТО-2)	8000 км (ТО-3)	12000 км (ТО-4)
Аккумулятор	Проверка	Проверка	Проверка	Проверка
Предохранитель	Проверка	Проверка	Проверка	Проверка
Свеча зажигания	Очистка	Очистка, регулировка	Замена	Очистка, регулировка
Моторное масло	Замена	Замена	Замена через 3000 км	
Масляный фильтр	Очистка	Очистка	Очистка	Очистка
Зазоры клапанов	Регулировка	Проверка, регулировка	Проверка, регулировка	Проверка, регулировка
Сцепление	Проверка	Проверка, регулировка	Проверка, регулировка	Проверка, регулировка
Тормоза	Регулировка	Регулировка	Контроль износа накладок тормозных колодок, регулировка	Контроль износа накладок тормозных колодок, регулировка
Топливный шланг	Проверка	Проверка	Проверка	Проверка
Воздушный фильтр	Промывка	Промывка	Промывка	Промывка
Карбюратор	Проверка	Проверка	Проверка	Проверка
Цепь	Регулировка натяжения через 1000 км			
Шины	Проверка	Проверка	Проверка	Проверка
Подшипники рулевой колонки	Проверка	Проверка, регулировка	Проверка, регулировка, смазка	Проверка, регулировка
Крепеж	Подтяжка	Подтяжка	Подтяжка	Подтяжка

Техническое обслуживание мотоцикла выполняйте в соответствии с таблицей.

11. ТЕХНИЧЕСКОЕ ОБСЛУЖИВАНИЕ

ВНИМАНИЕ! После завершения периода обкатки и прохождения ТО-1, ТО-2, ТО-3 и ТО-4 в дальнейшем рекомендуем выполнять работы в объеме ТО-3 с интервалом пробега 4000 км.

Если ваш мотоцикл эксплуатируется в тяжелых условиях (длительная работа на полной мощности или эксплуатация на пыльных дорогах), некоторые виды обслуживания, для повышения надежности работы, следует выполнять чаще.

11.1. АККУМУЛЯТОР

Двигатель мотоцикла оснащен электронной бесконтактной системой зажигания, для функционирования которой не требуется внешний источник питания, т.е. двигатель можно запустить при разряженном аккумуляторе и даже без него. Однако для нормальной работы приборов светотехники и сигнализации необходимо наличие заряженного аккумулятора, который расположен под правой декоративной крышкой. Для обеспечения доступа к аккумулятору аккуратно вытяните крепежные выступы крышки из резиновых гнезд (в верхних углах крышки) и, не допуская чрезмерных изгибающих усилий, аккуратно снимите крышку, приподняв ее вверх с установочного выступа. Уход за аккумулятором заключается в поддержании в норме уровня электролита (между верхней и нижней метками на боковой стенке корпуса) и плотности электролита, которая должна составлять 1,25...1,27 г/см³ при полном заряде аккумулятора. Номинальное напряжение аккумулятора 12 В., емкость – 7 А.ч. При напряжении менее 11,5 В запуск двигателя рекомендуется осуществлять кик-стартером.

ВНИМАНИЕ! Не допускайте длительного хранения аккумулятора в разряженном состоянии, т.к. это резко снижает срок его службы и может привести к преждевременному выходу его из строя.

В случае длительного перерыва в эксплуатации мотоцикла отключайте клемму «-» от бортовой сети и периодически подзаряжайте аккумулятор постоянным током не более 0,7А.

11.2. ПРЕДОХРАНИТЕЛЬ

Плавкий предохранитель защищает электрическую схему от короткого замыкания. Он установлен в капсулу, расположенную рядом с аккумулятором, крышка которой служит пеналом для хранения запасного предохранителя. При отсутствии напряжения в электрической сети проверьте исправность предохранителя. Если предохранитель вышел из строя, замените его на аналогичный (ток 10А). Следите за чистотой контактных поверхностей предохранителя.

11. ТЕХНИЧЕСКОЕ ОБСЛУЖИВАНИЕ

11.3. СВЕЧА ЗАЖИГАНИЯ

ВНИМАНИЕ! Во время работы двигателя свеча и другие его части нагреваются до высоких температур, поэтому, во избежание получения ожогов, дайте двигателю остыть, прежде чем приступить к демонтажу свечи.

На двигателе мотоцикла установлена свеча зажигания TORCH D8RC (NGK: D8EA). Заменяйте свечу только на аналогичную.

ВНИМАНИЕ! При демонтаже свечи не допускайте попадания грязи и посторонних предметов через свечное отверстие внутрь цилиндра.

Очистку свечи от нагара производите после пробега первых 1000, 4000км, и далее с интервалом 4000км. Для этого выверните ее из свечного отверстия головки цилиндра, очистите от твердых частиц нагара и промойте растворителем или чистым бензином. Прежде, чем установить свечу на место проконтролируйте зазор между ее электродами, который должен составлять 0,6..0,8 мм. Регулировку зазора осуществляйте подгибанием бокового электрода.

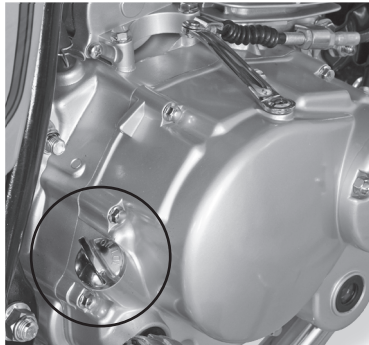

11.4. МОТОРНОЕ МАСЛО

Проверка уровня масла в картере двигателя.

На горизонтальной площадке установите мотоцикл на центральную подставку, выверните щуп, расположенный с правой стороны картера двигателя (рис.14). Масло должно быть на уровне между нижней и верхней метками щупа. При необходимости, долейте масло для четырехтактных двигателей API SE,SF вязкостью SAE 15W40.

ВНИМАНИЕ! Используйте только специальное масло для четырехтактных двигателей. Не смешивайте масла различных типов.

Периодичность замены моторного масла – согласно разделу «Техническое обслуживание».

ВНИМАНИЕ! Не допускайте эксплуатации мотоцикла с недостаточным уровнем масла в двигателе, т. к. это приведет к выходу его из строя. Своевременно осуществляйте замену масла – от этого зависит надежность и долговечность двигателя Вашего мотоцикла.

Рис. 14. Щуп контроля уровня масла в двигателе

11. ТЕХНИЧЕСКОЕ ОБСЛУЖИВАНИЕ

Замена моторного масла и промывка масляного фильтра.

ВНИМАНИЕ! Сливая масло из прогретого двигателя, соблюдайте осторожность, т.к. оно имеет высокую температуру.

Установите мотоцикл на центральную подставку и прогрейте двигатель в течение 4-5 мин. Осторожно вывернув щуп и пробку сливного отверстия (рис. 15, поз. 2), слейте масло из картера двигателя в емкость для использованного масла. Отверните крышку масляного фильтра (рис. 15, поз. 1) и осторожно извлеките масляный фильтр и пружину. Промойте масляный фильтр в керосине, установите его и пружину на место и заверните крышку. Затяните пробку сливного отверстия и залейте в картер двигателя 1л моторного масла для четырехтактных двигателей API SE,SF вязкостью SAE 15W40, Через 20-30сек. проверьте уровень масла в картере двигателя посредством щупа.

11.5. РЕГУЛИРОВКА СЦЕПЛЕНИЯ

Вращением регулировочных гаек (рис.16,поз.1) установите резьбовой наконечник оболочки троса сцепления в такое положение, при котором свободный ход на конце рычага привода сцепления (рис.16, поз.2) составляет 1,5-2мм. При этом свободный ход на конце рычага выжима сцепления (на левой стороне руля) должен составлять 10 – 15мм. По окончании процедуры регулировки сцепления проверьте затяжку регулировочных гаек.

11.6 ТОРМОЗА

Интенсивность износа фрикционных накладок тормозных колодок, а значит необходимость регулировки механизмов привода тормозов напрямую зависят от состояния дорожного покрытия и стиля вождения. При эксплуатации мотоцикла на грунтовых, пыльных или грязных дорогах, в условиях холмистой местности, а также при частых интенсивных торможениях накладки тормозных колодок изнашиваются значительно быстрее, чем в нормальных условиях, что влечет необходимость более частой регулировки тормозов и замены тормозных колодок.

ВНИМАНИЕ! Регулярно контролируйте состояние фрикционных накладок тормозных колодок. Если толщина накладки на каком-либо ее участке составляет менее 1,5 мм – замените тормозную колодку.



Рис. 15. Крышка масляного фильтра и пробка сливного отверстия



Рис. 16. Регулировка сцепления

11. ТЕХНИЧЕСКОЕ ОБСЛУЖИВАНИЕ

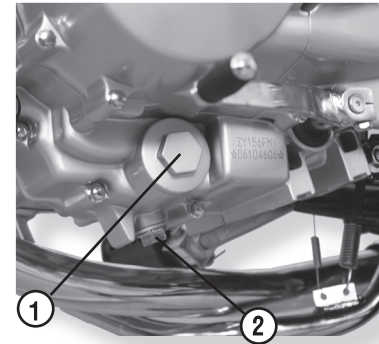

Рис. 17. Дисковый тормоз переднего колеса

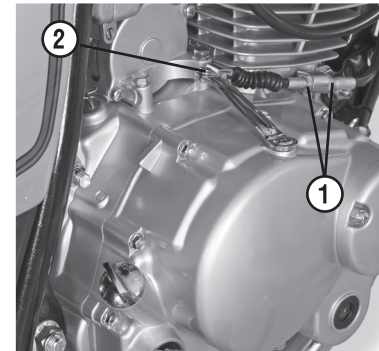
Свободный ход, замеренный на конце рычага переднего тормоза, должен находиться в пределах 10-20 мм. Увеличенный свободный ход рычага, а также недостаточная эффективность работы переднего тормоза при его нажатии свидетельствуют о попадании воздуха в гидравлическую систему его привода.

ВНИМАНИЕ! Попадание воздуха в гидравлическую систему может привести к отказу в работе тормоза. В этом случае необходимо провести прокачку гидравлической системы (удаление воздуха).

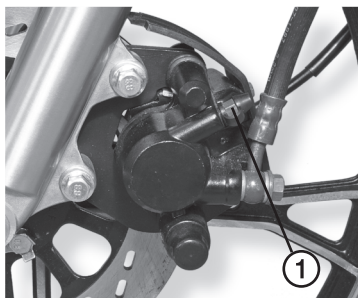

Рис. 18. Главный тормозной цилиндр

Обслуживание дискового тормоза переднего колеса

Дисковый тормоз переднего колеса с гидравлическим приводом регулировки не требует. Осмотр тормозных колодок производится без снятия колеса со стороны передней части тормозного диска. Контроль уровня тормозной жидкости в резервуаре главного тормозного цилиндра (рис.18) осуществляется через прозрачное окно пластикового корпуса. Установите руль мотоцикла в положение, при котором крышка резервуара занимает горизонтальное положение; уровень жидкости должен находиться между верхней и нижней метками, нанесенными на корпус резервуара.

ВНИМАНИЕ! Используйте только тормозную жидкость класса DOT3 или DOT 4. Не смешивайте тормозные жидкости разных типов и производителей.

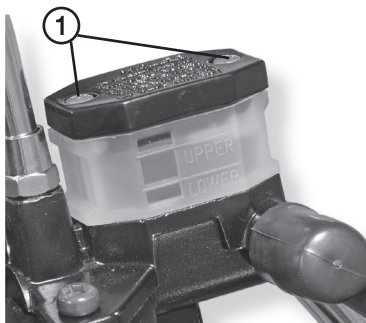
Свободный ход, замеренный на конце рычага переднего тормоза, должен находиться в пределах 10-20 мм. Увеличенный свободный ход рычага, а также

недостаточная эффективность работы переднего тормоза при его нажатии свидетельствуют о попадании воздуха в гидравлическую систему его привода.

Удаление воздуха из тормозной системы осуществляйте следующим образом:

- выверните винты (рис.18 поз.1) и снимите крышку резервуара главного тормозного цилиндра с диафрагмой;
- снимите колпачок с клапана выпуска воздуха (рис.17 поз.1); на штуцер клапана наденьте резиновую трубку, другой конец которой погрузите в емкость с небольшим количеством тормозной жидкости;
- энергично нажмите на рычаг переднего тормоза 3-4 раза и, удерживая рычаг тормоза нажатым, отверните на 1-2 сек. клапан выпуска воздуха на оборота, чтобы из тормозной системы вышел воздух (в виде пузырьков в емкости с тормозной жидкостью); не отпуская рычаг тормоза переднего колеса заверните клапан выпуска воздуха;
- долейте в резервуар главного тормозного цилиндра тормозную жидкость, доведя ее уровень до нормы;
- повторите операцию до полного удаления воздуха из гидросистемы, о чем

11. ТЕХНИЧЕСКОЕ ОБСЛУЖИВАНИЕ

свидетельствует отсутствие пузырьков в тормозной жидкости, выходящей из трубки в емкость при прокачке.

- по окончании прокачки гидросистемы установите на место крышку с диафрагмой резервуара главного тормозного цилиндра, закрепите ее винтами, снимите трубку со штуцера клапана выпуска воздуха и наденьте на него колпачок.

- при затруднении прокачки тормозной системы проверьте надежность и герметичность соединений шлангов гидросистемы, и, при необходимости, подтяните места соединений.

Обслуживание и регулировка заднего тормоза

Вращая регулировочную гайку (рис. 19, поз. 1), отрегулируйте длину тяги таким образом, чтобы свободный ход, измеренный на конце педали заднего тормоза, составлял 20-30 мм.

При отпущенной педали колесо должно вращаться свободно, без задевания тормозных колодок о тормозной барабан колеса. По окончании регулировки убедитесь в том, что регулировочная гайка вогнутым торцом плотно прилегает к цилиндрической поверхности штифта.



Рис. 19 Гайка регулировки заднего тормоза

11.7 СМАЗКА И РЕГУЛИРОВКА НАТЯЖЕНИЯ ЦЕПИ

Ресурс цепи зависит от ее своевременного обслуживания, которое сводится к периодической регулировке и смазке.

ВНИМАНИЕ! Применяйте специальную смазку для приводных цепей. Применение моторного масла и других смазочных материалов приводит к значительному сокращению срока службы цепи.

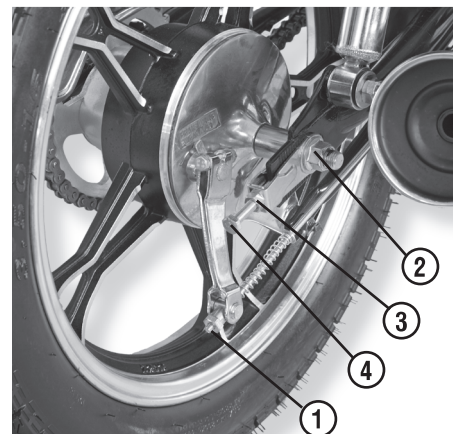
Для контроля натяжения цепи проверьте вертикальное перемещение нижней ветви цепи.

Оно должно составлять 15-20 мм. Регулировку натяжения цепи производите в следующей последовательности:

1. ослабьте гайку оси колеса (рис. 19, поз. 2)
2. ослабив контргайки (рис. 19, поз.3), равномерно вращая болты растяжек (рис. 19, поз. 4) на обеих сторонах маятниковой вилки, отрегулируйте необходимое натяжение цепи.
3. затяните гайку оси.

Переднее и заднее колеса после регулировки должны находиться в одной плоскости.

11. ТЕХНИЧЕСКОЕ ОБСЛУЖИВАНИЕ

ВНИМАНИЕ! После регулировки натяжения цепи обязательно произведите регулировку тормоза заднего колеса.

При достижении предела регулировки необходимо заменить цепь на новую. Для увеличения срока службы цепи заменяйте ее вместе с ведущей и ведомой звездами.

11.8 ТОПЛИВНЫЙ ШЛАНГ

Регулярно контролируйте состояние топливного шланга. При обнаружении трещин, надрывов или других дефектов, а также в случае потери эластичности замените шланг новым. Срок службы топливного шланга четыре года.

11.9 ВОЗДУШНЫЙ ФИЛЬТР

Воздушный фильтр расположен под левой декоративной крышкой. Для обеспечения доступа к воздухофильтру аккуратно, не допуская чрезмерных изгибающих усилий, вытяните крепежные выступы крышки из обрезиненных гнезд (два – в верхних углах крышки, третий – в нижней части) и снимите крышку. Отверните три винта – самореза и извлеките каркас с полиуретановым фильтрующим элементом из корпуса воздухофильтра.

ВНИМАНИЕ! Эксплуатация мотоцикла с загрязненным фильтрующим элементом ведет к потере мощности и увеличению расхода топлива.

Промывка фильтрующих элементов.

Аккуратно снимите фильтрующий элемент с каркаса, проверьте на отсутствие порывов и повреждений и, в случае обнаружения повреждений, замените.

ВНИМАНИЕ! Эксплуатация мотоцикла с поврежденным фильтрующим элементом или без него недопустима, так как приводит к выходу из строя деталей двигателя. Никогда не запускайте двигатель без фильтрующего элемента.

Если фильтрующий элемент не имеет дефектов, погрузите его в емкость с негорючим очищающим раствором и промойте. Выжмите раствор из полиуретанового фильтрующего элемента, сжав его между ладонями. Не выкручивайте фильтрующий элемент, чтобы не повредить его, просушите или продуйте воздухом для удаления остатков

11. ТЕХНИЧЕСКОЕ ОБСЛУЖИВАНИЕ

моющего раствора, пропитайте моторным маслом и выжмите его, оставив слегка смоченным маслом. Установите фильтрующий элемент в корпус воздухофильтра. Убедитесь, что он занял правильное положение и надежно герметизирован. Закрепите крышку корпуса воздухофильтра и установите на место декоративную крышку. При эксплуатации мотоцикла по пыльным и грязным дорогам необходимо промывать фильтрующий элемент чаще.

11.10 КАРБЮРАТОР

Оптимальные мощностные, топливно-экономические и экологические параметры двигателя в значительной степени зависят от правильной работы карбюратора.

ВНИМАНИЕ! Поскольку регулировка карбюратора является достаточно сложной, требующей большого опыта и соответствующей квалификации операцией, рекомендуем Вам, при необходимости, доверить ее выполнение специалистам сервисной станции.

Прежде чем приступить к регулировке карбюратора, убедитесь в том, что фильтрующий элемент воздухофильтра не загрязнен и не имеет дефектов (см. пункт «Воздухофильтр»). Регулировку карбюратора начните с проверки свободного хода троса привода дросселя, который должен составлять 0,5-1,0 мм. Для его корректировки ослабьте контргайку упора оболочки троса под рукояткой управления дросселем, и, вращая регулировочную гайку упора оболочки, установите ее в такое положение, при котором свободный ход оболочки троса будет составлять 0,5-1,0 мм. Регулировочную гайку упора зафиксируйте контргайкой.

Процедуру регулировки холостого хода начните с прогрева двигателя до рабочей температуры.



Рис. 20. Карбюратор

11. ТЕХНИЧЕСКОЕ ОБСЛУЖИВАНИЕ

Процедура регулировки холостого хода.

Винт 1 регулировки положения дросселя на холостом ходу (рис. 20, поз. 1).

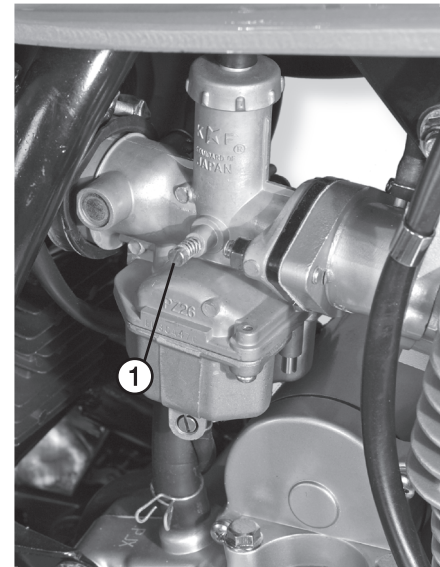
Вращением регулировочного винта 1 по часовой стрелке обороты холостого хода увеличиваются; против часовой стрелки - уменьшаются.

Процедура регулировки состава топливной смеси.

Наибольшее влияние на состав топливной смеси при эксплуатации мотоцикла в диапазоне от 1/4 до 3/4 подъема дроссельного золотника оказывает положение дозирующей иглы, доступ к которой обеспечивается после снятия верхней крышки карбюратора, извлечения из него дроссельного золотника и отделения от него троса газа и возвратной пружины. Для обеспечения возможности регулировки в верхней части дозирующей иглы предусмотрены пять кольцевых канавок, в одну из которых устанавливается стопорная шайба. Заводская установка – шайба в средней канавке. Для обогащения топливной смеси шайбу необходимо установить в канавку, расположенную ниже; для обеднения – выше.

11.11 ШИНЫ

Проверьте давление воздуха в шинах (переднее колесо – 175кПа; заднее колесо – 225кПа.), отсутствие повреждений – трещин, порезов. Измерять давление следует на холодных колесах. Протектор шин должен быть глубиной не менее 1,5 мм. В случае, если шины пришли в негодность необходимо заменить их на аналогичные, размером: переднее 2.75-18, заднее 3.50-16.

ВНИМАНИЕ! Недостаточное давление в шинах не только ускоряет их износ, но также значительно влияет на устойчивость и управляемость мотоцикла. Шина с пониженным давлением затрудняет поворот, а с повышенным - сокращает пятно контакта колеса с дорогой, что может привести на скользкой дороге к заносу и потере контроля над мотоциклом.

12. УСТРАНЕНИЕ НЕИСПРАВНОСТЕЙ

При обнаружении неисправностей деталей, узлов и систем мотоцикла рекомендуем обращаться к квалифицированным специалистам станций технического обслуживания, уполномоченных на проведение гарантийного и послегарантийного ремонта производителем (продавцом).
Если неисправность возникла в пути, надеемся, что устранить ее Вам помогут рекомендации, приведенные в следующей таблице.

Возможные неисправности и методы их устранения

12.1. Двигатель не запускается		
Не поступает топливо в карбюратор - закройте топливный кран - отсоедините топливный шланг от приемного штуцера карбюратора и направьте в емкость для бензина - откройте топливный кран и проверьте поступление бензина.	Отсутствует топливо в топливном баке	Залить топливо
	Засорен или пережат топливопровод	Устранить засор или перегиб топливопровода.
	Неисправен или засорен топливный кран.	Устранить неисправность или промыть топливный кран
Наличие топливного конденсата в цилиндре двигателя из-за чрезмерного переобогащения смеси - отверните свечу зажигания и осмотрите электроды и изолятор; наличие влажной пленки или капель топлива свидетельствует о переобогащении смеси и выпадении топливного конденсата	Переобогащение топливной смеси вследствие пуска прогретого двигателя с использованием топливного корректора.	Просушите свечу. Не устанавливая ее на место поверните рукоятку управления дросселем на себя до упора, энергично нажмите на педаль кик-стартера 10-15 раз. Заверните свечу на место, наденьте высоковольтный наконечник
	Негерметичность запорного клапана поплавковой камеры карбюратора.	Произведите притирку или замену запорного клапана.
	Заряженность фильтрующего элемента воздухофильтра или закупорка воздушного канала впускного тракта	Промойте фильтрующий элемент или устраните закупорку воздушного канала впускного тракта.

12. УСТРАНЕНИЕ НЕИСПРАВНОСТЕЙ

<p>Отсутствует искровой разряд между электродами свечи</p> <ul style="list-style-type: none"> - к вывернутой из головки цилиндра свече присоедините наконечник высоковольтного провода и обеспечьте электрический контакт корпуса свечи с «массой» двигателя - включите зажигание и проверьте наличие искрового разряда в промежутке между электродами свечи в пусковом режиме при помощи электростартера или кик-стартера - по окончании проверки не забудьте выключить зажигание <p>Отсутствие искрового разряда свидетельствует о неисправности свечи или системы зажигания.</p>	Неисправность свечи	Очистите и промойте растворителем или чистым бензином свечу, и, просушив ее повторите процедуру проверки искрового разряда. При его отсутствии замените свечу.
	Неисправность системы зажигания.	Проверьте надежность электрических контактов и отсутствие обрывов кабелей в цепях системы зажигания. Если проверка не привела к положительному результату – обратитесь к дилеру или уполномоченной СТО.
12.2. Двигатель запускается, но глохнет на холостых оборотах		
<p>Не работает система холостого хода карбюратора</p>	Засорен жиклер холостого хода	Прочистите, продуйте калиброванное отверстие жиклера холостого хода.
	Нарушена регулировка холостого хода	Выполните регулировку холостого хода.
12.3. Двигатель запускается, но теряет мощность или работает с перебоями при наборе оборотов		
<p>Переобеднение топливной смеси</p>	Засорен главный топливный жиклер	Прочистите, продуйте калиброванное отверстие главного топливного жиклера
	Положение дозирующей иглы не обеспечивает оптимальный состав топливной смеси	Установить фиксирующую шайбу дозирующей иглы в канавку, расположенную ниже

12. УСТРАНЕНИЕ НЕИСПРАВНОСТЕЙ

Переобогащение топливной смеси	Сильно загрязнен фильтрующий элемент воздухофильтра	Промыть или заменить фильтрующий элемент воздухофильтра
	Частично закупорен или пережат впускной патрубков воздухофильтра	Восстановить нормальное сечение впускного тракта
	Положение дозирующей иглы не обеспечивает оптимальный состав топливной смеси	Установить фиксирующую шайбу дозирующей иглы в канавку, расположенную выше
12.4. Двигатель не развивает заявленную мощность, склонен к перегреву		
Бедная топливная смесь	Засорены дозирующие элементы карбюратора	Промыть, продуть карбюратор
	«Подсос» воздуха из-за негерметичности впускного тракта или нарушения уплотнений разъемов карбюратора	Устранить негерметичность, восстановить исправность уплотнений.
	Положение дозирующей иглы не обеспечивает оптимальный состав топливной смеси	Отрегулировать карбюратор подбором оптимального положения дозирующей иглы.
Детонация	Топливо с октановым числом менее 90	Заменить топливо
Отложение нагара на деталях цилиндро-поршневой группы и выпускной системы	Закоксовывание поршневых колец	Восстановить подвижность поршневых колец в канавках поршня.
	Чрезмерное отложение нагара в выпускном канале цилиндра, приемной трубе и глушителе	Очистить от нагара выпускной канал цилиндра, приемную трубу и глушитель

13. ПРОЦЕДУРА КОНСЕРВАЦИИ

Если мотоцикл длительное время не эксплуатируется (в зимний период или по другой причине), его необходимо законсервировать.

- Перед консервацией тщательно вымойте и просушите мотоцикл.
- Заполните топливный бак бензином.
- Установите мотоцикл на центральную подставку.

13. ПРОЦЕДУРА КОНСЕРВАЦИИ

- Отсоедините провода от аккумуляторной батареи, сначала отключив клемму «-». В процессе хранения контролируйте состояние аккумулятора в соответствии с разделом «Аккумулятор».
- Выверните свечу зажигания и залейте в цилиндр 3-5 см³ моторного масла. Несколько раз нажмите на педаль кик-стартера. Установите свечу на место.
- Нанесите с помощью пульверизатора или кисти консервационную смазку на поверхности хромированных и оцинкованных деталей. Обработайте виниловые и резиновые поверхности консервантом резины, окрашенные поверхности - автомобильным консервантом.
- Поддерживайте давление в шинах в соответствии с разделом «Шины».

Храните мотоцикл в защищенном от солнечных лучей и осадков месте, вдали от отопительных приборов и агрессивных сред.

ВНИМАНИЕ! Во время длительного хранения рекомендуем Вам закрывать мотоцикл защитным тентом.

14. ПРОЦЕДУРА РАСКОНСЕРВАЦИИ

- Протрите мотоцикл
- Выверните свечу зажигания, и несколько раз энергично нажмите на педаль кик-стартера. Вверните свечу.
- Установите и подключите заряженную аккумуляторную батарею.
- Проверьте давление воздуха в шинах в соответствии с разделом «Шины».
- Проведите полный осмотр и техническое обслуживание мотоцикла в соответствии с перечнем работ ТО-1.

15. ПОЛОЖЕНИЕ О ГАРАНТИИ

Гарантийные обязательства и условия их выполнения изложены в отдельном документе - «Руководство по гарантии. Сервисная книжка».

Адрес:

ООО «Уральская мотоциклетная компания»

426010 Россия, г. Ижевск, ул. Новоажимова, 12

Тел./факс: (3412) 600-903, 600-904, 540-339

e-mail: patron@umcmoto.ru

<http://www.patron-moto.ru>